

**Ford**Chasis Cabina

Feel the difference



**Si los azulejos de la página opuesta te molestan un poco, entonces hablamos el mismo idioma.**

Como nosotros, crees en el trabajo profesional. Al igual que para nosotros, es una cuestión de amor propio.

Este es el motivo por el que todos nuestros vehículos comerciales (y el servicio que los respalda) están diseñados para contribuir a que tu empresa funcione como un reloj.

Se trata simplemente del trato entre profesionales. No esperarías menos de nosotros.

En los negocios una gran impresión nunca se olvida. Ford te ayuda a conseguirla, con estilo y a la primera. La nueva gama Ford Transit Chasis Cabina te presenta los vehículos más atractivos y versátiles que puedes carrozar a medida y de acuerdo a tus necesidades. No importa que modelo o versión escojas, siempre estarás seguro de que obtendrás un vehículo que mantenga tu negocio en movimiento.

Para mayor información, visita: [www.ford.es](http://www.ford.es)



## Confort y control

El excepcional interior de la nueva Ford Transit, equiparable al de un turismo, es el perfecto complemento a su dinámico estilo exterior. Su nuevo salpicadero en dos tonos da a la cabina una sensación de ligereza y distinción, al tiempo que incorpora numerosas características de almacenamiento novedosas. Instrumentos sencillos y mandos de fácil manejo te ayudarán a disfrutar y relajarte al volante, mientras estos refuerzan el elevado nivel de calidad y diseño artesanal que se percibe en todo el vehículo.



La nueva gama de Ford Transit Chasis Cabina ofrece una amplia posibilidad de diferentes elecciones en términos de Longitud, Carga Útil Neta y Carga Útil Bruta. También puedes elegir a partir de tres batallas, cuatro longitudes, Tracción Trasera o Tracción Delantera, ruedas traseras simples o dobles; así como Cabina Sencilla o Doble Cabina.



La barra trasera estabilizadora se incluye de serie en todas las versiones Chasis Cabina.



Desde su lanzamiento, la Ford Transit ha servido de plataforma de selección para las conversiones Chasis Cabina.

## Cimientos sólidos

Ford ha trabajado en estrecha colaboración con el sector de carrozado para garantizar que todos los tipos de carrozado estándar, y la mayoría de las conversiones especializadas, se pueden montar fácil y eficazmente sin necesidad de realizar apenas modificaciones.

Todas las versiones poseen un robusto chasis en escalera y proporcionan una resistente base plana sobre la que construir con puntos de montaje integrados. Desde la versión caja cartolas, con laterales abatibles o volquete hasta la versión de furgón refrigerado, taller móvil o vehículo de servicio de emergencia, la nueva Ford Transit proporciona unos cimientos sólidos y fiables para tu negocio.

### Chasis

- Plataforma completamente plana y recta
- Tres pesos máximos autorizados: 3300 kg, 3500 kg y 4600 kg
- Dimensiones de longitud del chasis adaptables a tamaños de carrozado estándar: 2,8, 3,1, 3,6 y 4,0 m
- Diseñado para adaptarse a tamaños de carrozado más grandes o más pequeños que las dimensiones nominales estándar
- Anchura desde 2,0 hasta 2,5 m
- Robusto bastidor de acero extensible prensado con sección tipo "sombrero" invertido.
- Puntos de montaje integrados
- Parte posterior de la cabina completamente vertical
- Parte trasera desmontable con luces integradas, para mejor adaptabilidad a diferentes voladizos
- Voladizos con sistema de pernos de fácil montaje
- Suspensión con centro de gravedad alto de serie para una buena adaptabilidad a carrozados grandes
- Conexiones eléctricas para iluminación exterior adicional

### Configuración de ruedas traseras

La nueva Ford Transit Chasis Cabina está disponible con ruedas traseras dobles o sencillas para garantizar que se adapta exactamente a tus necesidades operativas y de carrozado.

- Dobles ruedas traseras: proporcionan una mayor capacidad de carga en el eje trasero y más libertad para distribuirla. Ofrece la mejor combinación, sobre todo para cargas pesadas con un óptimo poder de tracción. De serie en todos los modelos excepto Batalla Corta.
- Ruedas traseras sencillas: (De serie en Batalla Corta y Opcional según versiones) Idóneas para carrozados de anchura reducida y uso en áreas metropolitanas, rurales o urbanas restringidas. Tiene además la ventaja de mejorar el consumo de combustible.

La parte trasera desmontable simplifica el montaje de carrozados.



**Tacógrafo Digital**

Tecnología que marca nuevos estándares en rendimiento, tecnología, diseño y seguridad contra manipulación. (Disponible según versiones)



Nuestra gama de motores Duratorq TDCi Diesel utiliza un diseño y una tecnología avanzados para reforzar el rendimiento y la eficacia.

## Fuerza con la que puedes contar

Los más modernos sistemas de inyección de combustible Common Rail ayudan a dar forma a una eficaz combinación de potencia y par para obtener un transporte de carga y remolcado superiores.

Todos los motores cumplen la normativa sobre emisiones Euro IV. Es la normativa más moderna por la que se requiere una reducción del 50% de óxidos de nitrógeno (NO<sub>x</sub>) y del 40% de partículas con respecto a los niveles de la normativa Euro III anterior.

**Motor 3.2 Duratorq TDCi**

Desarrollando 200 CV con un par de 470 Nm, el nuevo motor de 3.2 Duratorq de 5 cilindros y transmisión manual de 6 velocidades es el más potente en su clase. Disponible en modelos 350 y 460.

**Potencia de remolcado**

Para algunos operarios el remolcado es una forma de vida diaria, para otros es algo ocasional. Con 470 Nm de par disponible y una Masa Máxima del Conjunto que va desde los 4500 a los 6500 kg\*, la nueva Ford Transit está diseñada claramente para hacer frente a lo que le pidas.

\*Dependiendo del motor, la caja de cambios y la relación final.

**ESP**

El Programa Electrónico de Estabilidad con ABS incorporado, percibe cuando el vehículo se está desviando de la línea elegida por el conductor, entonces aplica y ajusta la energía necesaria para corregir la posición del vehículo en el camino.

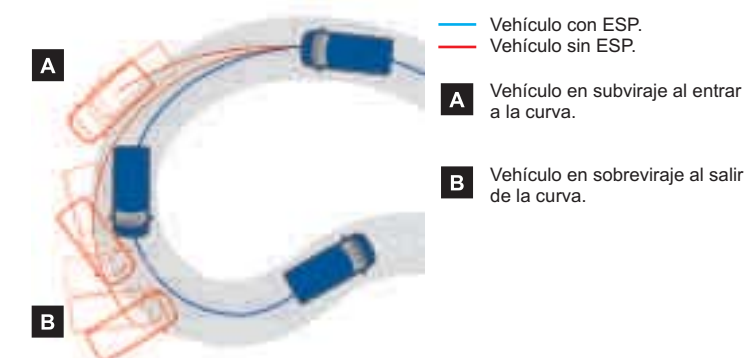

Realizar el trabajo con calidad es un factor muy importante para alcanzar el éxito en cualquier negocio. Por eso nuestra amplia gama de motores y transmisiones ha sido desarrollada para afrontar el trabajo duro. Además puedes escoger entre tracción delantera o trasera para poner a prueba la fuerza de la Ford Transit Chasis Cabina cuando más lo necesites.

Conduce de la forma que trabajas

#### ¿Por qué la tracción delantera?

- Menor peso en orden de marcha, mayor capacidad de carga útil
- Perfil de bastidor más bajo

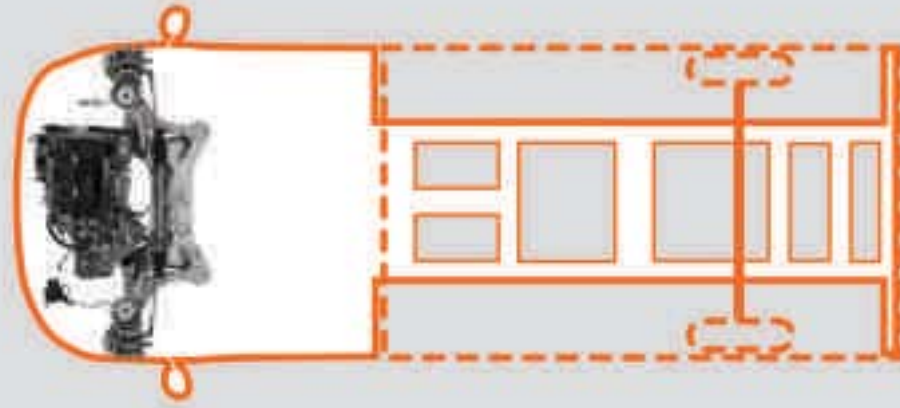

#### Diesel tracción delantera (FWD)

Motor 2.2 Duratorq TDCi:

- 115 CV/300 Nm
- 140 CV/310 Nm

#### Transmisión

- Manual de 6 velocidades (115 CV/140 CV TDCi)

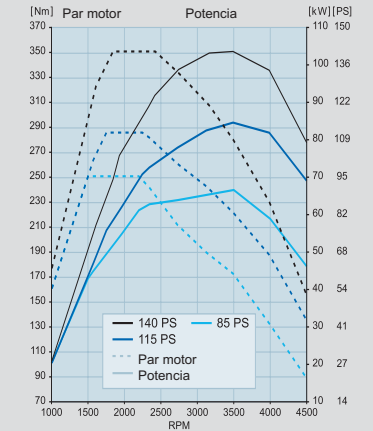

#### ¿Por qué la tracción trasera?

- Opción versátil y tradicional del Chasis Cabina
- Más adecuada para condiciones de carga más pesada
- Mayor libertad de distribución de la carga
- Idónea para aplicaciones de remolcado
- Dobles ruedas traseras para estabilidad y tracción adicional (opcional en BC)

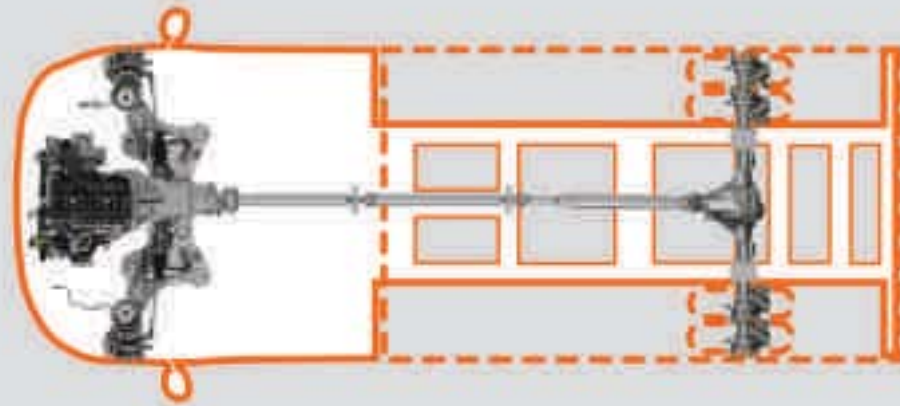

#### Diesel tracción trasera (RWD)

Motor 2.4 Duratorq TDCi:

- 115 CV/310 Nm
- 140 CV/375 Nm

Motor 3.2 Duratorq TDCi 5 cilindros:

- 200 CV/470 Nm

Motor 2.3 Duratec Gasolina:

- 145 CV/210 Nm

#### Transmisión

- Manual de 6 velocidades (115 CV/140 CV/200 CV TDCi)
- Manual de 5 velocidades (145 CV Gasolina)

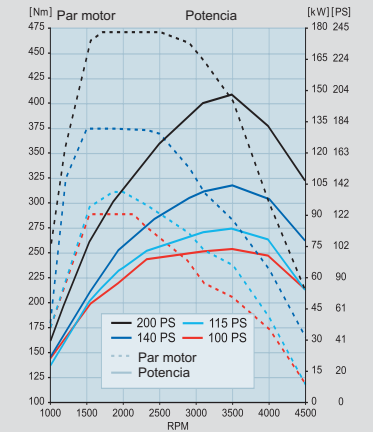

#### ¿Por qué tracción AWD ?

- Mayor tracción en superficies de conducción difícil, como superficies suaves o con nieve.
- Sistema mecánico automático

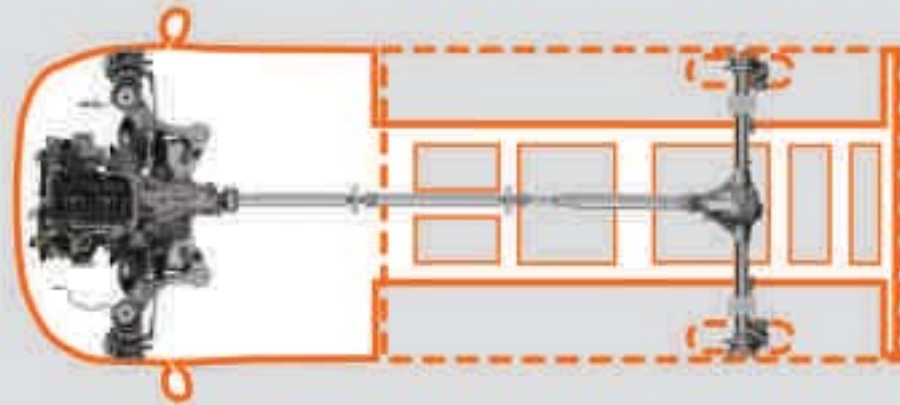

#### Diesel tracción AWD "All Wheel Drive"

Motor 2.4 Duratorq TDCi:

- 140 CV/375 Nm

#### Transmisión

- Manual de 6 velocidades Durashift

## Batalla Corta

El Chasis Cabina de Batalla Corta con Tracción Delantera 330S combina un fuerte bastidor en escalera con una capacidad de carga útil de 1805 kg.

### Chasis Cabina Sencilla 330S

- Tracción delantera
- Ruedas traseras sencillas
- 1805 kg de carga útil bruta
- 3300 kg de Masa Máxima Autorizada (MMA)
- 5300 kg de Masa Máxima del Conjunto (MMC)
- 11,4 m de diámetro de giro (de bordillo a bordillo)

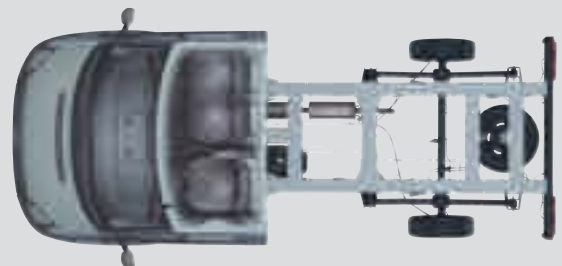

No importa la carga del trabajo pesado que necesitas realizar, con la Batalla Media de los Chassis Cabina de Ford lo conseguirás.

## Batalla Media

### Chasis Cabina Sencilla 350M

- Tracción Trasera con ruedas traseras dobles (opcional rueda sencilla)
- 6300 kg de Masa Máxima del Conjunto (MMC), dependiendo de la combinación de motor y la relación de eje trasero
- Hasta 1963 Kg de carga útil bruta
- 12,5 m de diámetro de giro (de bordillo a bordillo)

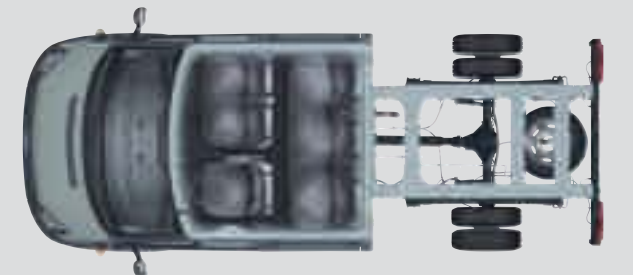
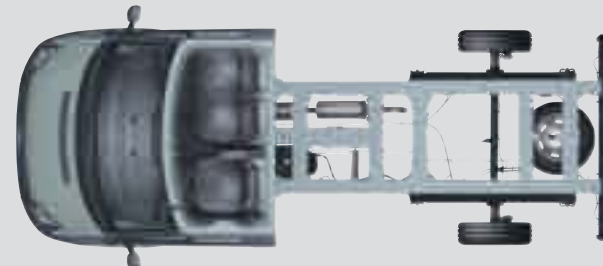
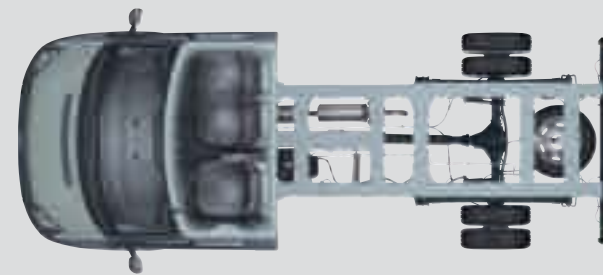

## Batalla Larga

Fabricada con un máximo de capacidad de carga de hasta 1863 kg, el Chasis Cabina 350L con cabina sencilla o doble, es ideal para una gran variedad de aplicaciones para cumplir con tu trabajo.

### Chasis 350L Cabina Sencilla

- Tracción trasera con ruedas traseras dobles (opcional sencillas)
- 6300 kg de Masa Máxima del Conjunto (MMC), dependiendo de la combinación de motor y la relación de eje trasero
- Hasta 1863 kg de carga útil bruta
- 13,9 m de diámetro de giro (de bordillo a bordillo)

### Chasis 350L Cabina Doble

- Tracción trasera con ruedas traseras dobles (opcional sencillas)
- 6300 kg de Masa Máxima del Conjunto (MMC), dependiendo de la combinación de motor y la relación de eje trasero
- Hasta 1704 de carga útil bruta
- 13,9 m de diámetro de giro (debordillo a bordillo)

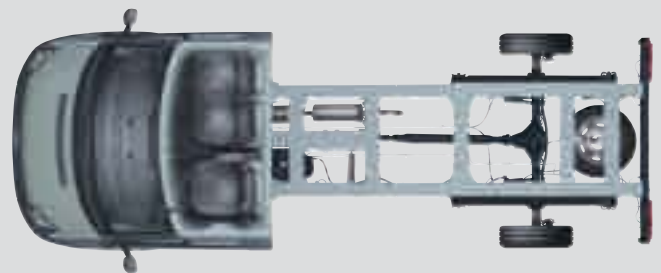
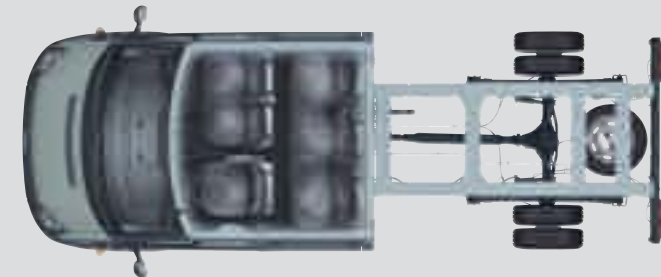
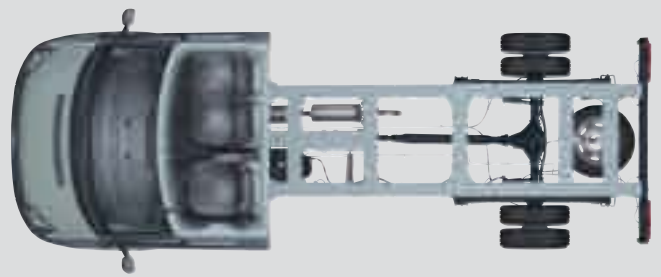

El bastidor más largo y con la mayor capacidad de carga disponible lo encuentras en la Transit Chasis Cabina Batalla Extra Larga.

## Batalla Extra Larga

### Chasis 350 EL Cabina Sencilla/Doble

- Tracción trasera con ruedas traseras dobles (opcional sencillas)
- 6300 kg de Masa Máxima del Conjunto (MMC), dependiendo de la combinación de motor y la relación de eje trasero
- Hasta 1804 Kg de carga útil bruta
- 13,9 m de diámetro de giro (bordillo a bordillo)

### Chasis 460EL Cabina Sencilla

- Tracción trasera con ruedas traseras dobles
- 6500 kg de Masa Máxima del Conjunto (MMC) dependiendo de la combinación de motor y la relación de eje trasero
- Hasta 2787 kg de carga útil bruta
- 13,9 m de diámetro de giro (de bordillo a bordillo)

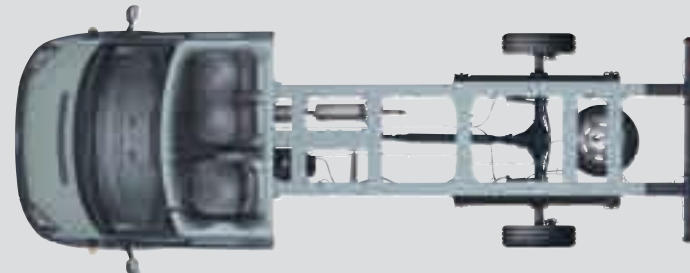
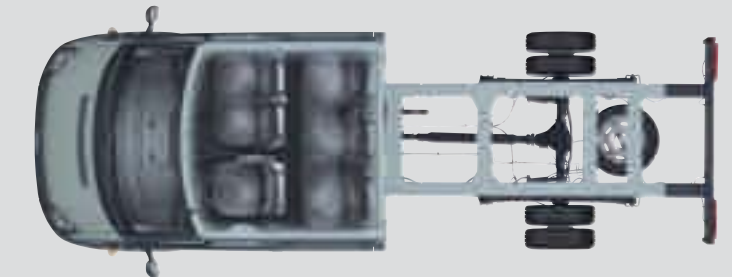
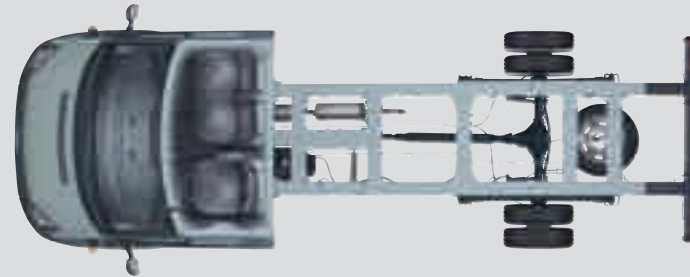



## Equipamiento

La gama de Transit Chasis Cabina cuenta con un equipamiento muy completo. Su panel de instrumentos tiene un diseño inteligente y su abundante capacidad de almacenamiento interior refuerza el alto nivel de calidad y artesanía que encontrarás en cada rincón de este vehículo.

### Características opcionales:

- Alarma perimétrica
- Airbag del pasajero
- Depósito de combustible de 103L (Tracción Trasera)
- Llantas de aleación
- Asiento del conductor lumbar calefactable
- Filtro de partículas
- KIT Remolque
- Rueda sencilla
- Caja Cartolas + Puente de carga

### Características de serie:

- ABS + ESP + HLA (Asistencia de arranque en pendiente)
- Radio CD modelo 6000 RDS con mando en el volante y conector MP3
- Cierre Centralizado
- Elevalunas eléctricos
- Batería de servicios pesados
- Doble Rueda
- Luneta trasera térmica
- Compartimentos de almacenaje laterales con tapa en el lado del conductor y el pasajero.
- Portaobjetos – Espacio central para documentos, del lado del pasajero, para almacenamiento de tickets y laterales en puertas para guardar mapas
- Posavasos laterales
- Guantero con tapa. Capacidad para hojas de tamaño A4
- Cinturones de seguridad ajustables en altura para conductor y pasajero
- Calefacción con sistema de recirculación

### Paquetes disponibles:

#### Paquete Estilo

- Luces antiniebla
- Tapacubos
- Molduras laterales
- Paragolpes color carrocería

#### Paquete Electrónico

- Control de crucero
- Ordenador de abordo
- Volante de cuero

#### Paquete Cool

- Aire Acondicionado
- V2C y Bluetooth®

#### Pregunta por otros:

- Paquete Visión
- Paquete AWD



Estamos empezando a comprender los efectos que la movilidad tiene sobre el cambio climático. Aunque no podemos cambiar las cosas de la noche a la mañana, nos estamos esforzando al máximo para encontrar soluciones.

### Marcar ahora la diferencia

Nuestra última gama de motores cumple la normativa Euro Stage IV. Los motores Duratorq TDCi Diesel ya ofrecen un mayor par motor, reduciendo al mismo tiempo las emisiones. Nuestro motor Duratec 2.3L se puede modificar para funcionar con gas licuado de petróleo (LPG) o gas natural comprimido (CNG).

En la gama de vehículos Ford, varios modelos disponen de la opción de motor Flexifuel, que reduce las emisiones nocivas entre un 30 y un 80\*\* por ciento comparado con los motores convencionales de gasolina.

### Proteger el futuro

Utilizando nuestro Índice de sostenibilidad de producto, una herramienta de gestión del diseño para la sostenibilidad, estamos estudiando el impacto medioambiental, social y económico de nuestros vehículos desde las primeras etapas de su desarrollo.

Estamos trabajando en una amplia gama de tecnologías para vehículos, desde biocombustibles hasta híbridos y gasoil limpio, y, a largo plazo, en la tecnología de células de combustible de hidrógeno, que podrían llegar a emitir prácticamente un 0% de CO<sub>2</sub>.

### Mejorar nuestros centros de producción

Trabajamos constantemente para minimizar el impacto de nuestros centros de producción sobre el medio ambiente. Esto incluye ser pioneros en la generación de electricidad in-situ a partir de energía solar y eólica, implementar los procesos de producción más modernos y una completa certificación con el ISO 14001, el estándar internacional de Sistemas de gestión medioambiental. Todo esto ha tenido como resultado una mejora de las condiciones medioambientales mediante el ahorro de energía, agua y materiales y gracias a los requisitos de manipulación de residuos.

### Reciclar para siempre

En pro de la sostenibilidad, gran parte de nuestros componentes contienen materiales reciclados y renovables. Todos los vehículos Ford son reciclables en al menos un 85% y recuperables en un 95%, con arreglo a la norma ISO 22628. Recogemos gratuitamente los vehículos aptos al final de su vida útil. Todos nuestros puntos de recogida han recibido la licencia pertinente y deben cumplir todos los estándares de calidad de Ford para la recogida, el tratamiento y la recuperación profesionales de los vehículos.

Este folleto se ha impreso en papel elaborado a partir de fibras procedentes de bosques sostenibles, utilizando un proceso de blanqueo 100% libre de cloro (TCF).  
\*Según la materia prima empleada y el proceso de producción. (Fuente: estudio de EUCAR CONCAWE). Ford apoya la producción sostenible de biocombustibles.



Programme for the Endorsement of Forest Certification schemes

PEFC Asociación para la Certificación Forestal

Este catálogo fue impreso en papel certificado PEFC, promoviendo una gestión forestal sostenible.

PRINTERS CODE 5pt

Nuestra gama de opciones financieras, seguros, servicios y asistencia ha sido diseñada con un solo objetivo: facilitarte la vida.

## Ford Credit

Te ofrecemos una amplia gama de productos financieros para la adquisición de tu vehículo. De la forma más cómoda -sin salir de tu Concesionario-, te ofrecemos soluciones inmediatas, flexibles y con un asesoramiento claro y profesional. Para más información visita nuestra página ([www.fordcredit.es](http://www.fordcredit.es)):

**Financiación Convencional** una fórmula de financiación tradicional para adquirir tu nuevo Ford, pagándolo en cómodas cuotas mensuales que se adaptan a tu bolsillo.

**Ford Business Partner**, un área especializada en autónomos y empresas con una amplia gama de productos y servicios (Renting, Leasing y Financiación) que satisfacen las necesidades de flota del cliente profesional.

**Ford Seguros (\*)** para disfrutar de tu coche con la tranquilidad de estar protegido ante situaciones adversas. Con el Seguro de Crédito y Seguro de Automóvil te ofrecemos amplias coberturas y toda la flexibilidad para que elijas la opción que mejor se adapte a tus necesidades. Puedes informarte en el Tlf.: 902 442 442.

(\*) Ford Seguros es un Programa dirigido a los Clientes de Ford en España e incluye productos especialmente diseñados para atender sus necesidades específicas, con la mediación de MARSH, S.A., Correduría de Seguros, con domicilio social en Pº Castellana, 216, 28046 Madrid (A-81332322). Inscrita en el Registro de la Dirección General de Seguros y Fondos de Pensiones con N° J-96 y en el Registro Mercantil de Madrid. Concertados los Seguros de Responsabilidad Civil y de Caución, según Ley 26/2006, de 17 de julio. Los productos son el resultado del asesoramiento independiente y objetivo prestado por MARSH quien, entre seguros del mismo tipo de distintas entidades aseguradoras, ha propuesto los que, según su criterio profesional, mejor se adaptan a las necesidades de los clientes de Ford en España. Productos distribuidos a través de FCE Bank plc Sucursal en España y la Red de Concesionarios adheridos al Programa Ford Seguros en su calidad de Auxiliares Externos del corredor.

## Servicios Postventa

**Garantía Inicial Ford:** Los vehículos Ford cuentan con dos años de garantía y asistencia en carretera "Ford Assistance" desde su matriculación.

**Ford Assistance:** Programa de asistencia en carretera en toda Europa\* incluyendo la reparación "in situ" o remolque gratuito al taller oficial Ford más cercano durante el periodo de garantía inicial del vehículo o la vigencia del programa Ford Protect\* suscrito.

**Ford Protect:** Disfrutarás de beneficios como la sustitución de componentes y sistemas más importantes de tu vehículo y la extensión del programa Ford Assistance de asistencia en carretera en 32 países de Europa\*

**Servicio de Cita Previa:** Para evitarte incomodidades y asegurarte una atención programada, puedes concertar tu próxima visita al taller en el Tlf.: 902 442 442 o en la página web [www.ford.es](http://www.ford.es)

**Carrocería Autorizada:** Reparaciones de carrocería garantizadas por 3 años, asegurando la utilización de recambios originales Ford y realizadas exclusivamente por especialistas autorizados Ford.

**Ford Mantenimiento:** Por una cuota mensual, disfrutarás de la tranquilidad de dejar tu vehículo en manos de profesionales y sin gastos imprevistos. Disponemos también de un programa de mantenimiento con servicios exclusivos para autónomos y empresas.

\*Prestaciones del servicio sujetas a condiciones vigentes programas Ford Assistance y Ford Protect.

## Contactos

**Centro de Atención al Cliente Ford.** Puedes contactar directamente con tu taller Autorizado Ford o llamando al Centro de Relaciones con Clientes en el Tlf.: 96 178 90 00.

**Centro de Atención al cliente de Ford Credit,** cuando necesites aclaración sobre tu operación de financiación, llama al Tlf: 902 200 472.

# Vehículos Comerciales

Ford Transit Kombi



Ford Transit Minibus



Ford Tourneo



Ford Tourneo Connect



	Batalla	Asientos	Longitud total (mm)	Altura total (mm)	Anchura total (con/sin retrovisores) (mm)	Masa Máxima Autorizada (kg)	Masa máxima del conjunto (kg)
Ford Tourneo Connect	BC	5	4275	1739-1815	2044/1795	2190	1200
	BL	5	4525	1906-1980	2044/1795	2330	1200
Ford Tourneo	BC	8/9	4863	1989-2070	2374/1974	2800	4800
Ford Transit Minibús	BL	14	5680	2393	2374/1974	3500	6300
	BL EL	17	6403	2380	2374/1974	4100	6500
Ford Transit Kombi	BC	8/9	4863	*2070/2385	2374/1974	2800	4800
	BM	8/9	5230	*2363/2594	2374/1974	3300	4500
	BL	8/9	5680	*2394/2606	2374/1974	3500	6300

\*Techo estándar/Techo elevado.

Ford Transit



Ford Transit Mixto

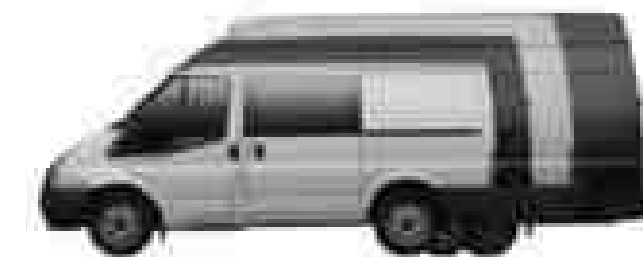

Ford Transit Connect



Ford Fiesta Van



	Batalla	Longitud del espacio de carga (mm)	Volumen de carga (m³)	Carga útil bruta máxima (kg)	Masa Máxima Autorizada (kg)	Masa máxima del conjunto (kg)
Ford Fiesta Van	BC	1296	1.000	523	1535	2285
Ford Fiesta Sport Van	BC	1296	1.000	516	1550	2300
Ford Transit Connect	BC	*1760/2467	*2.8/3.4	638	2035	2835
	BL	*2007/2714	*3.7/4.4	881	2280	3140
Ford Transit Furgón	BC	2582	**6.55/7.94	1019	2600	4500
	BM	2949	**7.44/9.07/10.31	1575	3300	4500
	BL	3399	**10.45/11.89	1685	3500	6300
Ford Transit Mixto	BL EL	4107	14.3	1500	3500	6300
	BC	2582	6.55/7.94	973	2600	4500
	BM	2949	**9.07/10.31	1553	3300	4500
	BL	3399	**10.45/11.29	1635	3500	6300

\*Hasta el respaldo del asiento delantero/ con el asiento del pasajero abatido. \*\*Techo estándar/elevado.

Ford Transit Chasis Cabina sencilla

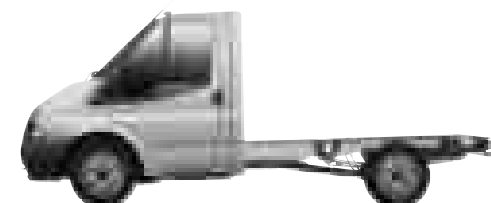

Ford Transit Chasis Cabina Doble

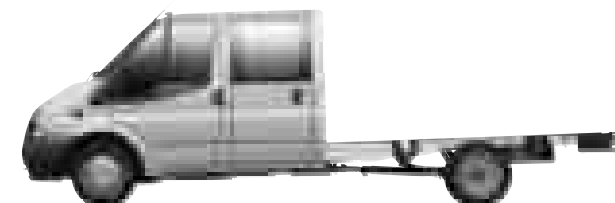

	Batalla	Longitud del chasis carrozable	Longitud máxima carrozable	Longitud total máxima del vehículo carrozado	Carga útil bruta máxima (kg)	Masa Máxima Autorizada (kg)	Masa máxima del conjunto (kg)
Ford Chasis Cabina Sencilla	BC	2881	3165	5534	1805	3300	5300
	BM	3148	3532	5901	1963	3500	6300
	BL	3598	3982	6351	1863/2802	3500/4600	6300/6500
	BL EL	3980	4370	6739	1804/2787	3500/4600	6300/6500
Ford Chasis Cabina Doble	BL	2777	3182	6351	1704	3500	6300
	BL EL	3162	3570	6739	1686	3500	6300

Ford Ranger

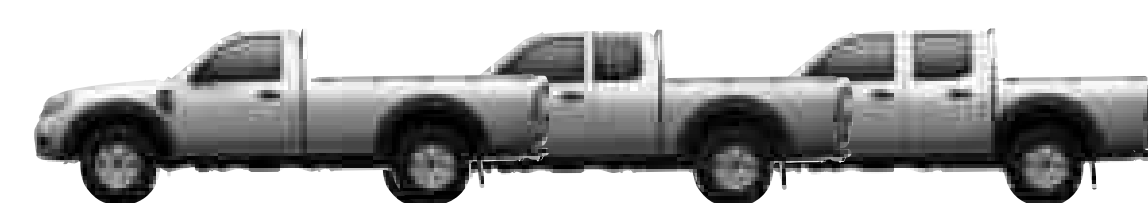

	Tracción	Longitud del espacio de carga (mm)	Anchura del espacio de carga (mm)	Carga útil máxima (kg)	Masa Máxima Autorizada (kg)	Masa máxima del conjunto (kg)
Ford Ranger Cabina Sencilla	4x4	2280	1456	1235	3010	6010
Ford Ranger Super Cab	4x4	1753	1456	1225	3070	6070
Ford Ranger Doble Cabina/XLT/XLT Limited/Wildtrack	4x4	1530	1456	1175	3020	6020

## Chasis Cabina Sencilla Batalla Corta

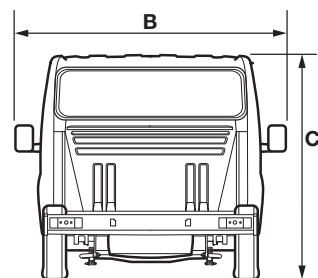
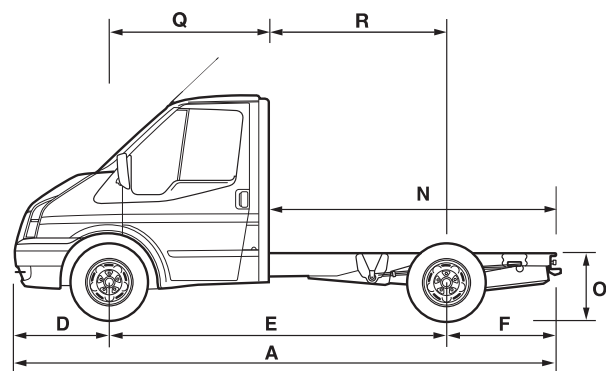

## Dimensiones (mm)

		Chasis Batalla Corta Cabina Sencilla Tracción Delantera
<b>A</b>	Longitud total	5114
<b>B</b>	Ancho total (con/sin retrovisores)	2374/1974
<b>C</b>	Altura total*	1974-2030
<b>D</b>	Voladizo delantero	933
<b>E</b>	Batalla	3137
<b>F</b>	Voladizo trasero	1044
<b>N</b>	Longitud del chasis	2881
<b>O</b>	Altura de carga*	666-735
<b>Q</b>	Trasera de la cabina hasta el centro de las ruedas delanteras	1406
<b>R</b>	Trasera de la cabina hasta el centro de las ruedas traseras	1731

**Nota** Todas las cifras (especificadas en mm) están sujetas a tolerancias de fabricación y se refieren a modelos con especificaciones mínimas sin incluir equipamiento adicional. \*Las cifras de altura representan las dimensiones mínima y máxima de un vehículo totalmente cargado con la mínima carga útil hasta un vehículo sin carga con la máxima carga útil. Las ilustraciones son puramente orientativas.

## Pesos y cargas

	Tracción	Carga Útil Bruta <sup>o</sup>	MMA (kg)	MOM (kg)*	Tara Eje Delantera	MMA Eje Delantera	Tara Eje Trasero	MMA Eje Trasero	Relación de Eje Trasero <sup>o</sup>	MMC (kg) con relación de eje indicada
<b>330S Chasis Cabina Sencilla</b>										
<b>RS</b>										
2.2 Duratorq TDCi 115 CV	TD	1782	3300	1593	1108	1700	410	2150	4.93	5300
2.2 Duratorq TDCi 140 CV	TD	1805	3300	1570	1089	1700	406	2150	4.93	5300

**Nota:** <sup>o</sup>Carga Útil Neta = MMA-MOM. <sup>o</sup>Carga Útil Bruta = MMA-MOM + 75kg. <sup>o</sup>La relación de eje trasero indicada es un ejemplo de la disponibilidad en función del modelo, de la carga útil y la combinación del motor. Están disponibles relaciones de eje alternativos con diferentes Masas Máximas del Conjunto para trabajos más especializados. Por favor, consulte con su Concesionario Ford especializado para más detalles. **MMA** – Masa Máxima Autorizada. El peso total permitido de un vehículo rígido – por ejemplo, con carrocería, carga útil, anexos, combustible, aceite, agua, conductor y pasajeros, **\*MOM** – Masa en Orden de Marcha. Peso total de vehículo y la totalidad del equipamiento incluyendo el combustible, el agua y el conductor pero sin incluir la carga útil. Todas las cifras relativas a la Masa en Orden de Marcha citadas en este catálogo están sujetas a tolerancias de fabricación y se refieren a vehículos con equipamiento mínimo. **MMC** – Masa Máxima del Conjunto. El peso total permitido de un vehículo rígido (ver MMA) junto con su remolque y la carga. **TD** = Tracción Delantera. **RS** = Rueda Sencilla.

## Chasis Cabina Sencilla – Batalla Media

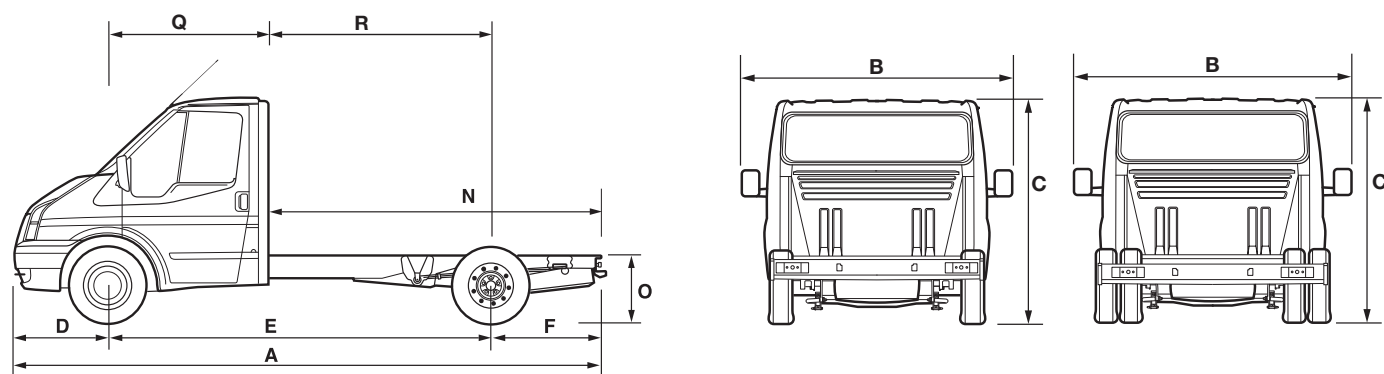

## Chasis Cabina Doble – Batalla Media (No disponible)

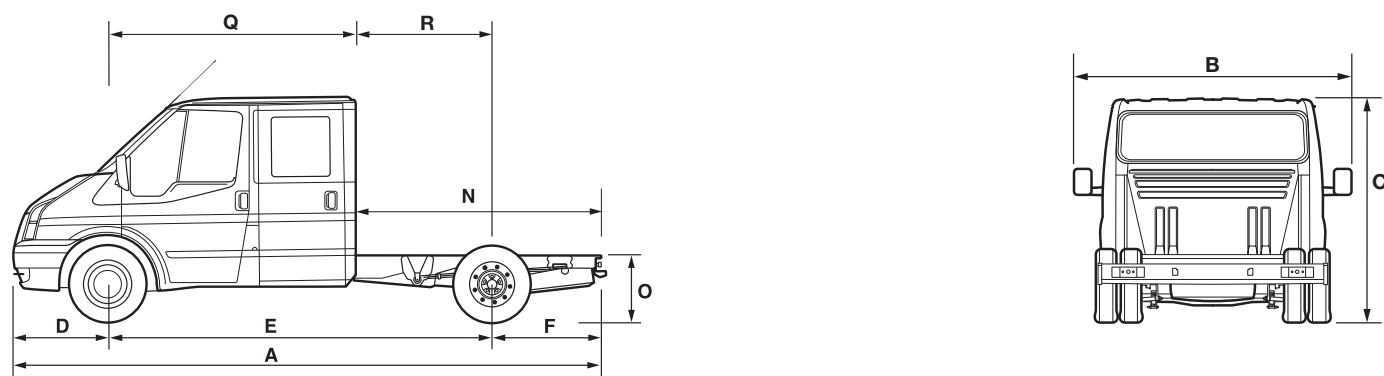

## Dimensiones (mm)

		Chasis Batalla Media Cabina Sencilla Tracción Trasera
<b>A</b>	Longitud total	5481
<b>B</b>	Ancho total (con/sin retrovisores)	2374/1974 RS 2492/1974 DR
<b>C</b>	Altura total*	2023-2035
<b>D</b>	Voladizo delantero	933
<b>E</b>	Batalla	3504
<b>F</b>	Voladizo trasero	1044
<b>N</b>	Longitud del chasis	3148
<b>O</b>	Altura de carga*	741-762
<b>Q</b>	Trasera de la cabina hasta el centro de las ruedas delanteras	1406
<b>R</b>	Trasera de la cabina hasta el centro de las ruedas traseras	2098

**Nota** Todas las cifras (especificadas en mm) están sujetas a tolerancias de fabricación y se refieren a modelos con especificaciones mínimas sin incluir equipamiento adicional. \*Las cifras de altura representan las dimensiones mínima y máxima de un vehículo totalmente cargado con la mínima carga útil hasta un vehículo sin carga con la máxima carga útil. Las ilustraciones son puramente orientativas. **RS** = Rueda Sencilla. **DR** = Doble Rueda

## Pesos y cargas

	Tracción	Carga Útil Bruta <sup>o</sup>	MMA (kg)	MOM (kg)*	Tara Eje Delantero	MMA Eje Delantero	Tara Eje Trasero	MMA Eje Trasero	Relación de Eje Trasero <sup>oo</sup>	MMC (kg) con relación de eje indicada
<b>350M Chasis Cabina Sencilla</b>										
<b>RS</b>										
2.4 Duratorq TDCi 115 CV	TT	1963	3500	1612	1106	1750	518	2250	3.73/4.27	5500/6300
2.4 Duratorq TDCi 140 CV	TT	1943	3500	1632	1096	1750	548	2250	3.73/4.27	6000/6300
3.2 Duratorq TDCi 200 CV	TT	1779	3500	1796	1183	1750	548	2250	3.58/4.10	6000/6300
<b>350M Chasis Cabina Sencilla</b>										
<b>DR</b>										
2.4 Duratorq TDCi 115 CV	TT	1919	3500	1656	1116	1750	551	2450	3.73/4.27	5500/6300
2.4 Duratorq TDCi 140 CV	TT	1900	3500	1675	1107	1750	581	2450	3.73/4.27	6000/6300
3.2 Duratorq TDCi 200 CV	TT	1736	3500	1839	1194	1750	581	2450	3.58/4.10	6000/6300

**Nota:** <sup>o</sup>Carga Útil Bruta = MMA-MOM + 75kg. <sup>oo</sup>La relación de eje trasero indicada es un ejemplo de la disponibilidad en función del modelo, de la carga útil y la combinación del motor. Están disponibles relaciones de eje alternativos con diferentes Masas Máximas del Conjunto para trabajos más especializados. Por favor, consulte con su Concesionario Ford especializado para más detalles. **MMA** – Masa Máxima Autorizada. El peso total permitido de un vehículo rígido – por ejemplo, con carrocería, carga útil, anexos, combustible, aceite, agua, conductor y pasajeros. **\*MOM** – Masa en Orden de Marcha. Peso total de vehículo y la totalidad del equipamiento incluyendo el combustible, el agua y el conductor pero sin incluir la carga útil. Todas las cifras relativas a la Masa en Orden de Marcha citadas en este catálogo están sujetas a tolerancias de fabricación y se refieren a vehículos con equipamiento mínimo. **MMC** – Masa Máxima del Conjunto. El peso total permitido de un vehículo rígido (ver MMA) junto con su remolque y la carga. **TT** = Tracción Trasera. **RS**= Rueda Sencilla. **DR** = Doble Rueda.

## Chasis Cabina Sencilla – Batalla Larga

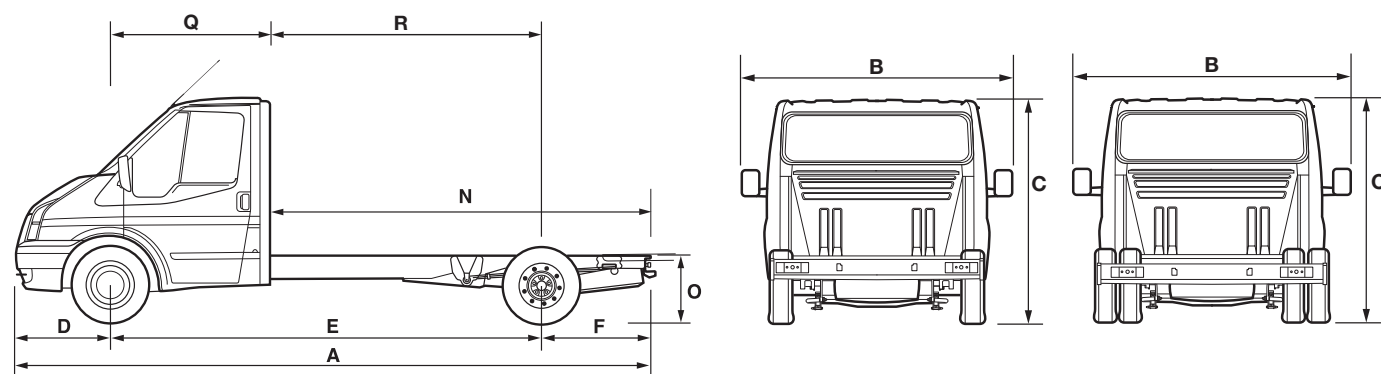

## Chasis Cabina Doble – Batalla Larga

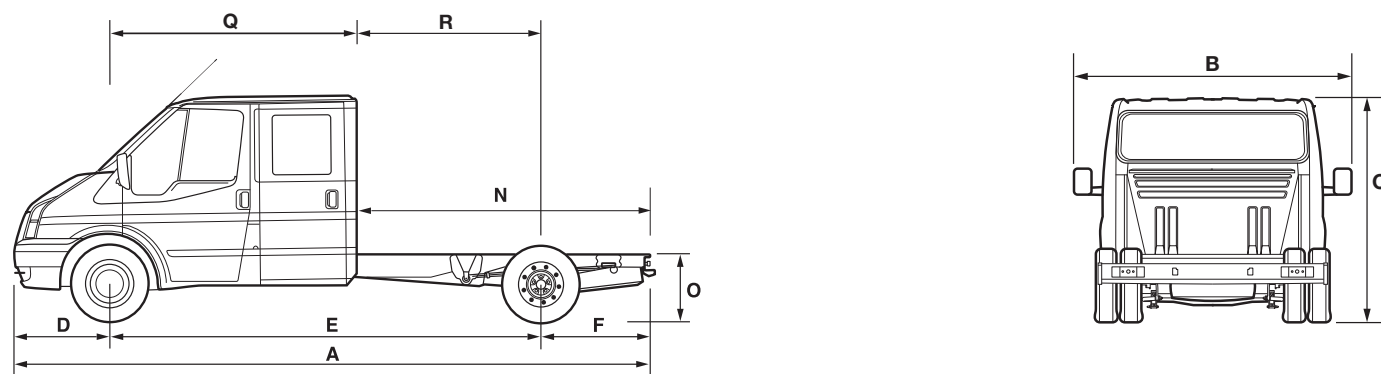

## Dimensiones (mm)

	Chasis Batalla Larga Cabina Sencilla Tracción Trasera	Chasis Batalla Larga Cabina Doble Tracción Trasera
<b>A</b> Longitud total	5931	5931
<b>B</b> Ancho total (con/sin retrovisores)	2374/1974 RS	2374/1974 RS
	2492/1974 DR	2492/1974 DR
<b>C</b> Altura total*	2016-2031	2016-2031
<b>D</b> Voladizo delantero	933	933
<b>E</b> Batalla	3954	3954
<b>F</b> Voladizo trasero	1044	1044
<b>N</b> Longitud del chasis	3598	2777
<b>O</b> Altura de carga*	733-748	736-747
<b>Q</b> Trasera de la cabina hasta el centro de las ruedas delanteras	1406	2223
<b>R</b> Trasera de la cabina hasta el centro de las ruedas traseras	2548	1731

**Nota** Todas las cifras (especificadas en mm) están sujetas a tolerancias de fabricación y se refieren a modelos con especificaciones mínimas sin incluir equipamiento adicional. \*Las cifras de altura representan las dimensiones mínima y máxima de un vehículo totalmente cargado con la mínima carga útil hasta un vehículo sin carga con la máxima carga útil. Las ilustraciones son puramente orientativas. **RS** = Rueda Sencilla. **DR** = Doble Rueda

## Pesos y cargas

	Tracción	Carga Útil Bruta <sup>o</sup>	MMA (kg)	MOM (kg)*	Tara Eje Delantero	MMA Eje Delantero	Tara Eje Trasero	MMA Eje Trasero	Relación de Eje Trasero <sup>oo</sup>	MMC (kg) con relación de eje indicada
<b>350L Chasis Cabina Sencilla</b>										
<b>RS</b>										
2.4 Duratorq TDCi 115 CV	TT	1863	3500	1712	1190	1750	526	2250	3.73/4.27	5500/6300
2.4 Duratorq TDCi 140 CV	TT	1843	3500	1732	1130	1750	556	2250	3.73/4.27	6000/6300
3.2 Duratorq TDCi 200 CV	TT	1737	3500	1838	1217	1750	556	2250	3.58/4.10	6000/6300
2.3 Duratec Gasolina 145 CV	TT	1857	3500	1718	1104	1750	539	2250	5.11/5.44	4500/5000
<b>350L Chasis Cabina Sencilla</b>										
<b>DR</b>										
2.4 Duratorq TDCi 115 CV	TT	1820	3500	1755	1145	1750	565	2450	3.73/4.27	5500/6000
2.4 Duratorq TDCi 140 CV	TT	1799	3500	1776	1135	1750	595	2450	3.73/4.27	6000/6300
3.2 Duratorq TDCi 200 CV	TT	1694	3500	1881	1222	1750	595	2450	3.58/4.10	6000/6300
2.3 Duratec Gasolina 145 CV	TT	1814	3500	1761	1106	1750	580	2450	3.58/4.10	4500/5000
<b>350L Chasis Cabina Doble</b>										
<b>DR</b>										
2.4 Duratorq TDCi 115 CV	TT	1704	3500	1871	1192	1750	593	2450	3.73/4.27	5500/6300
2.4 Duratorq TDCi 140 CV	TT	1684	3500	1891	1182	1750	623	2450	3.73/4.27	6000/6300
3.2 Duratorq TDCi 200 CV	TT	1618	3500	1957	1270	1750	623	2450	3.58/4.10	6000/6300

**Nota:** <sup>o</sup>Carga Útil Neta = MMA-MOM. <sup>o</sup>Carga Útil Bruta = MMA-MOM + 75kg. <sup>oo</sup>La relación de eje trasero indicada es un ejemplo de la disponibilidad en función del modelo, de la carga útil y la combinación del motor. Están disponibles relaciones de eje alternativas con diferentes Masas Máximas del Conjunto para trabajos más especializados. Por favor, consulte con su Concesionario Ford especializado para más detalles. **MMA** – Masa Máxima Autorizada. El peso total permitido de un vehículo rígido – por ejemplo, con carrocería, carga útil, anexos, combustible, aceite, agua, conductor y pasajeros. **\*MOM** – Masa en Orden de Marcha. Peso total de vehículo y la totalidad del equipamiento incluyendo el combustible, el agua y el conductor pero sin incluir la carga útil. Todas las cifras relativas a la Masa en Orden de Marcha citadas en este catálogo están sujetas a tolerancias de fabricación y se refieren a vehículos con equipamiento mínimo. **MMC** – Masa Máxima del Conjunto. El peso total permitido de un vehículo rígido (ver MMA) junto con su remolque y la carga. **TT** = Tracción Trasera. **RS** = Rueda Sencilla. **DR** = Doble Rueda.

### Chasis Cabina Sencilla – Batalla Extra Larga (EL)

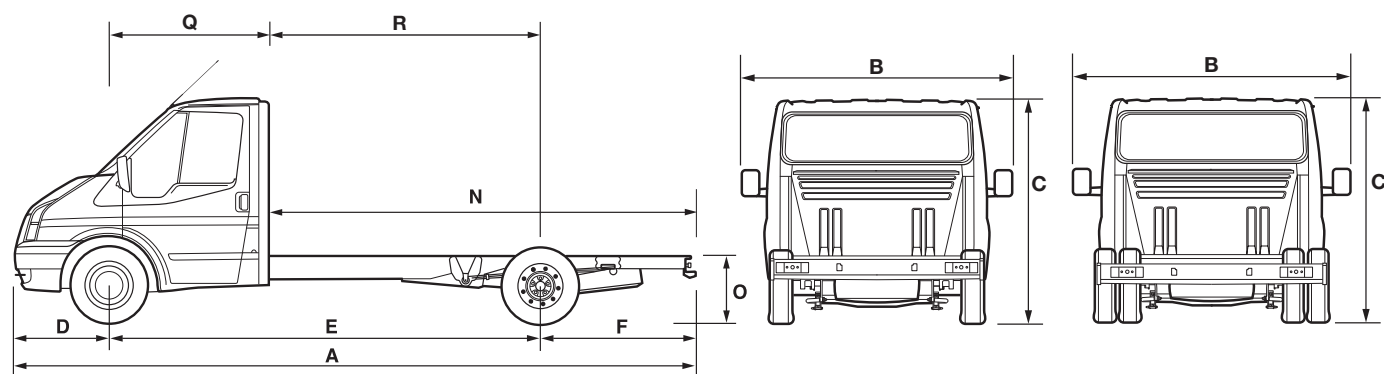

### Chasis Cabina Doble – Batalla Extra Larga (EL)

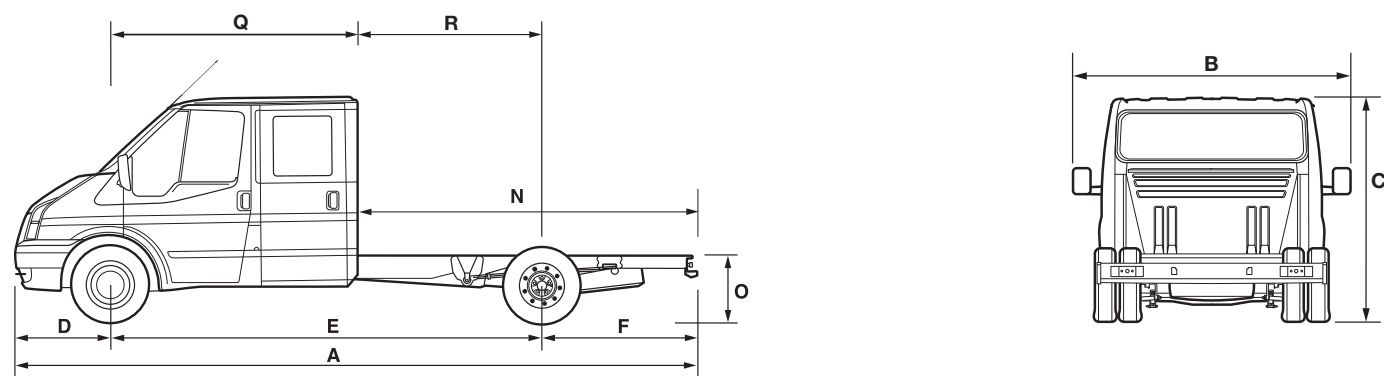

### Dimensiones (mm)

	Chasis Batalla Extra Larga (EL) Cabina Sencilla Tracción Trasera	Chasis Batalla Extra Larga (EL) Cabina doble Tracción Trasera	
A	Longitud total	6319	6319
B	Ancho total (con/sin retrovisores)	2374/1974	2374/1974
C	Altura total*	2015-2030	2015-2030
D	Voladizo delantero	933	933
E	Batalla	3954	3954
F	Voladizo trasero	1427	1427
N	Longitud del chasis	3980	3162
O	Altura de carga*	654-658	652-657
Q	Trasera de la cabina hasta el centro de las ruedas delanteras	1406	2223
R	Trasera de la cabina hasta el centro de las ruedas traseras	2548	1731

**Nota** Todas las cifras (especificadas en mm) están sujetas a tolerancias de fabricación y se refieren a modelos con especificaciones mínimas sin incluir equipamiento adicional. \*Las cifras de altura representan las dimensiones mínima y máxima de un vehículo totalmente cargado con la mínima carga útil hasta un vehículo sin carga con la máxima carga útil. Las ilustraciones son puramente orientativas.

### Pesos y cargas

	Tracción	Carga Útil Bruta <sup>o</sup>	MMA (kg)	MOM (kg)*	Tara Eje Delantero	MMA Eje Delantero	Tara Eje Trasera	MMA Eje Delantero	Relación de Eje Trasero <sup>oo</sup>	MMC (kg) con relación de eje indicada
<b>350EL Chasis Cabina Sencilla</b>										
<b>DR</b>										
2.4 Duratorq TDCi 115 CV	TT	1804	3500	1771	1137	1750	588	2450	3.73/4.27	6000/6300
2.4 Duratorq TDCi 140 CV	TT	1784	3500	1791	1127	1750	618	2450	3.73/4.27	6000/6300
3.2 Duratorq TDCi 200 CV	TT	1694	3500	1881	1214	1750	618	2450	3.58/4.10	6000/6300
<b>460EL Chasis Cabina Sencilla</b>										
<b>DR</b>										
2.4 Duratorq TDCi 140 CV	TT	2787	4600	1888	1162	1850	651	3300	4.27	6500
3.2 Duratorq TDCi 200 CV	TT	2649	4600	2026	1277	1850	674	3300	4.27	6500
<b>350EL Chasis Cabina Doble</b>										
<b>DR</b>										
2.4 Duratorq TDCi 115 CV	TT	1686	3500	1879	1184	1750	619	2450	3.73/4.27	6000/6300
2.4 Duratorq TDCi 140 CV	TT	1666	3500	1909	1175	1750	649	2450	3.73/4.27	6000/6300
3.2 Duratorq TDCi 200 CV	TT	1600	3500	1975	1262	1750	649	2450	3.58/4.10	6000/6300

**Nota:** <sup>o</sup>Carga Útil Neta = MMA-MOM. <sup>o</sup>Carga Útil Bruta = MMA-MOM + 75kg. <sup>oo</sup>La relación de eje trasero indicada es un ejemplo de la disponibilidad en función del modelo, de la carga útil y la combinación del motor. Están disponibles relaciones de eje alternativas con diferentes Masas Máximas del Conjunto para trabajos más especializados. Por favor, consulte con su Concesionario Ford especializado para más detalles. **MMA** – Masa Máxima Autorizada. El peso total permitido de un vehículo rígido – por ejemplo, con carrocería, carga útil, anexos, combustible, aceite, agua, conductor y pasajeros. **\*MOM** – Masa en Orden de Marcha. Peso total de vehículo y la totalidad del equipamiento incluyendo el combustible, el agua y el conductor pero sin incluir la carga útil. Todas las cifras relativas a la Masa en Orden de Marcha citadas en este catálogo están sujetas a tolerancias de fabricación y se refieren a vehículos con equipamiento mínimo. **MMC** – Masa Máxima del Conjunto. El peso total permitido de un vehículo rígido (ver MMA) junto con su remolque y la carga. **TT** = Tracción Trasera. **DR** = Doble Rueda.

## Disponibilidad de Modelos

	330S RS	350M DR/RS	350L DR/RS	350EL DR/RS	460EL DR
<b>Chasis Cabina Sencilla</b>					
2.2 Duratorq TDCi 115 CV diesel 6 velocidades	●				
2.2 Duratorq TDCi 140 CV diesel 6 velocidades	○				
2.4 Duratorq TDCi 115 CV diesel 6 velocidades		●	●	●	
2.4 Duratorq TDCi 140 CV diesel 6 velocidades		○	○	○	●
3.2 Duratorq TDCi 200 CV diesel 6 velocidades		○	○	○	○
2.3 Duratec 145 CV gasolina 6 velocidades			○		

● = De serie, ○ = Opción. RS= Rueda Sencilla, DR= Doble Rueda

	350L RS/DR	350EL RS/DR
<b>Chasis Cabina Doble</b>		
2.4 Duratorq TDCi 115 CV diesel 6 velocidades	●	●
2.4 Duratorq TDCi 140 CV diesel 6 velocidades	○	○
3.2 Duratorq TDCi 200 CV diesel 6 velocidades	○	○

● = De serie, ○ = Opción. RS = Rueda Sencilla, DR = Doble Rueda.

## Datos del motor

	Datos técnicos del motor	Potencia máxima <sup>o</sup>	Par máximo <sup>o</sup>
<b>2.2 Duratorq TDCi 115 CV</b> 2198 cc	Diesel/4 cilindros en línea/16 válvulas/Culata de aleación/Sistema de inyección directa multipunto de alta presión "common rail"/Turbo intercooler eléctrico de geometría variable/Sistema electrónico EGR/ 6 velocidades	85 kW (115 CV) a 3500 min <sup>-1</sup> (rpm)	300 Nm a 1800-2000 min <sup>-1</sup> (rpm)
<b>2.2 Duratorq TDCi 140 CV</b> 2198 cc	Diesel/4 cilindros en línea/16 válvulas/Culata de aleación/Sistema de inyección directa multipunto de alta presión "common rail"/Turbo intercooler eléctrico de geometría variable/Sistema electrónico EGR/ 6 velocidades	103 kW (140 CV) a 3500 min <sup>-1</sup> (rpm)	350 Nm a 1600 min <sup>-1</sup> (rpm)
<b>2.4 Duratorq TDCi 115 CV</b> 2402 cc	Diesel/4 cilindros en línea/16 válvulas/Culata de aleación/Sistema de inyección directa multipunto de alta presión "common rail"/Turbo intercooler eléctrico/Sistema electrónico EGR/ 6 velocidades	85 kW (115 CV) a 3500 min <sup>-1</sup> (rpm)	310 Nm a 1750-2000 min <sup>-1</sup> (rpm)
<b>2.4 Duratorq TDCi 140 CV</b> 2402 cc	Diesel/4 cilindros en línea/16 válvulas/Culata de aleación/Sistema de inyección directa multipunto de alta presión "common rail"/Turbo intercooler eléctrico de geometría variable/Sistema electrónico EGR/ 6 velocidades	130 kW (140 CV) a 3500 min <sup>-1</sup> (rpm)	375 Nm a 2000 min <sup>-1</sup> (rpm)
<b>3.2 Duratorq TDCi 200 CV</b> 3199 cc	Diesel/5 cilindros en línea/20 válvulas/Culata de aleación/Sistema de inyección directa multipunto de alta presión "common rail"/Turbo intercooler eléctrico de geometría variable/ Sistema electrónico EGR/ 6 velocidades	147 kW (200 CV) a 3500 min <sup>-1</sup> (rpm)	470 Nm a 1700 min <sup>-1</sup> (rpm)
<b>2.3 Duratec 145 CV</b> 2261 cc	Gasolina/4 cilindros en línea/16 válvulas/Sistema de inyección directa multipunto electrónico/ 6 velocidades	107 kW (145 CV) a 5250 min <sup>-1</sup> (rpm)	210 Nm a 3850 min <sup>-1</sup> (rpm)

## Consumo, Prestaciones y Emisiones

	Relación de eje	Emisiones de CO <sub>2</sub> (g/km) <sup>o</sup>	Consumo de combustible (L/100 km <sup>o</sup> )		
			Urbano	Extra Urbano	Combinado
<b>Cabina Sencilla/Cabina Doble (hasta 3500 kg MMA)</b>					
2.2 Duratorq TDCi 115 CV Diesel, manual, 6 velocidades	4.36	213-221	9.9-10.2	7.0-7.3	8.1-8.4
	4.93	216-224	9.9-10.2	7.2-7.5	8.28.5
2.2 Duratorq TDCi 140 CV Diesel, manual, 6 velocidades	4.36	213-221	9.9-10.2	7.0-7.3	8.1-8.4
	4.93	216-224	9.9-10.2	7.2-7.5	8.2-8.5
2.4 Duratorq TDCi 115 CV Diesel, manual, 6 velocidades	3.73	237-243	10.7-10.9	8.0-8.2	9.0-9.2
	4.27	266.271	12.6-12.8	8.6-8.8	10.1-10.3
2.4 Duratorq TDCi 140 CV Diesel, manual, 6 velocidades	3.73	251-257	11.6-11.8	8.3-8.5	9.5-9.7
	4.27	269-274	12.7-12.9	8.7-8.9	10.2-10.4
3.2 Duratorq TDCi 200 CV Diesel, manual, 6 velocidades	3.58	272	13.1	8.7	10.3
	4.10	300	14.7	9.4	11.4
2.3 Duratec Gasolina 145 CV	5.11	280-291	15.1-15.4	9.8-10.4	11.8-12.2
	5.44	289-300	15.6-15.9	10.1-10.7	12.1-12.6
<b>Cabina Sencilla (superior a 3500 kg MMA)</b>					
2.4 Duratorq TDCi 115 CV Diesel, manual, 6 velocidades	4.27	269-271	12.7-12.8	8.7-8.8	10.2-10.3
2.4 Duratorq TDCi 140 CV Diesel, manual, 6 velocidades	4.27	271-274	12.8-12.9	8.8-8.9	10.3-10.4
3.2 Duratorq TDCi 200 CV Diesel, manual, 6 velocidades	4.10	300	14.7	9.4	11.4

<sup>o</sup>Todas las cifras de emisiones de CO<sub>2</sub> que constan en g/km y las cifras de consumo de combustible en L/100 km provienen de las pruebas probadas de acuerdo a la directiva 80/1268/EEC. Las cifras de pruebas de emisiones de CO<sub>2</sub> y consumo de combustible mostradas en la tabla son orientativas y no expresan o implican garantía. Todos los test realizados son con llantas y neumáticos de serie, otros podrían alterar el resultado. Toda la información mostrada es para Cabina Sencilla y Cabina Doble, sin considerar ningún tipo de transformación ni carga en el Chasis, lo que podría hacer variar la información de consumo de combustible y emisiones de CO<sub>2</sub>.

## Mecánica

	Cabina Sencilla		Cabina Doble	
	BC	BM	BL/EL	BL/EL
Tracción AWD "All Wheel Drive" (Sólo en motor de 140 CV, relación de eje 4.27 y rueda sencilla) (Incluido en Paquete AWD)		○	○	○
Filtro de partículas	○	○	○	○
<b>Frenos</b>				
Doble circuito, servoasistencia autorregulable. Delanteros y traseros de disco	●	●	●	●
<b>Depósito de combustible</b>				
80 litros	●	●	●	●
103 litros (Tracción Trasera)		○	○	○
<b>Dirección</b>				
Dirección asistida	●	●	●	●
<b>Suspensión</b>				
Delantera por columnas MacPherson, muelles de tarado variable, barra estabilizadora y amortiguadores con columnas de gas	●	●	●	●
Trasera con muelles laminados y amortiguadores con columnas de gas	●	●	●	●
<b>Relaciones de eje</b>				
Relación final de eje – 3.73 (Tracción Trasera)		●	●	●
Relación final de eje – 3.58 (Tracción Trasera – motores de 200 CV)		●	●	●
Relación final de eje – 4.10 (Tracción Trasera – motores de 200 CV)		○	○	○
Relación final de eje – 4.27 (Tracción Trasera)		○	○	○
Relación final de eje – 4.36 (Tracción Delantera)	●			
Relación final de eje – 4.93 (Tracción Delantera)	○			
<b>Diámetro de giro</b>				
De bordillo a bordillo – 11.4 m, de pared a pared 12.0 m	●			
De bordillo a bordillo – 12.5 m, de pared a pared 13.1 m		●		
De bordillo a bordillo – 13.9 m, de pared a pared 14.5 m			●	●

● = De serie, ○ = Opción.

## Seguridad y protección antirrobo

	Cabina Sencilla		Cabina Doble	
	BC	BM	BL/EL	BL/EL
<b>Seguridad</b>				
ABS, ESP (Incluye Distribución Electrónica de la Frenada - EBD) y HLA (Asistencia de arranque en pendiente)	●	●	●	●
Eliminar ESP	○	○	○	○
Control de tracción	●	●	●	●
Dirección asistida	●	●	●	●
Airbag – Conductor	●	●	●	●
Airbag – Pasajero delantero*	○	○	○	○
Airbag – Laterales (Disponibles sólo con asiento individual pasajero y airbag de pasajero)	○	○	○	○
Cinturones de seguridad – de 3 puntos con carrete de inercia	●	●	●	●
<b>Protección antirrobo</b>				
Tapa del depósito de combustible – Con cerradura	●	●	●	●
Inmovilizador – Sistema Pasivo Antirrobo (SECURIFORD)	●	●	●	●
Cierres – De alta seguridad, protegido con molduras reforzadas	●	●	●	●
Cierre – Control remoto de doble cierre centralizado	●	●	●	●
Cierre – Con función 'Slam-Lock' en todas las puertas	●	●	●	●
Apertura del capó mediante llave	●	●	●	●
Número de Identificación del Vehículo – Visible	●	●	●	●

● = De serie, ○ = Opción. \*Nota Nunca debe instalarse en el asiento delantero del pasajero un asiento para niños en dirección contraria a la marcha cuando el vehículo Ford vaya equipado con airbag delantero o lateral de pasajero.

## Equipamiento exterior

	Cabina Sencilla		Cabina Doble	
	BC	BM	BL/EL	BL/EL
<b>Diseño y carrocería</b>				
Doble rueda	○	●	●	●
Rueda sencilla	●	○	○	○
Molduras laterales (Incluido en Paquete Estilo)	○	○	○	○
Parachoques – Color carrocería (Incluido en Paquete Estilo)	○	○	○	
Tapacubos (Incluido en Paquete Estilo)	○	○	○	○
Pintura – Metalizada	○	○	○	○
Llantas de acero 5½ x 16" con tapacubos centrales y neumáticos BSW 215/75R 16C 113/111 (no disponible en modelos con doble rueda)	●	●	●	
Llantas de acero 5½ x 16" con tapacubos centrales y neumáticos BSW 215/75R 16C 116/114 (Sólo en modelos 350EL)			●	●
Llantas de acero 5 x 16" con tapacubos, doble rueda y neumáticos BSW 185/75R 16C (Sólo en modelos 430L)			●	●
Llantas de acero 5 x 16" con tapacubos, doble rueda y neumáticos BSW 195/75R 16C (sólo en versiones con doble rueda)		●	●	●
<b>Funcionalidad exterior</b>				
Puertas – Delanteras con ventanilla y empuñadura	●	●	●	●
Puertas – Laterales acristaladas				●
Ventanillas – Delanteras, con elevallas eléctricas	●	●	●	●
Ventanillas – Traseras fijas				●
Retrovisores exteriores – Eliminator de punto ciego	●	●	●	●
Retrovisores exteriores – Eléctricos (Incluido en Paquete Visión)	○	○	○	○
Parabrisas térmico – Quickclear (Incluido en Paquete Visión)	○	○	○	○
Limpiaparabrisas – Delanteros, dos velocidades, con lavado eléctrico	●	●	●	●
Sensor de lluvia (Incluido en Paquete Visión)	○	○	○	○
Compensador de Centro de Gravedad	●	●	●	●
Guardabarros – Delanteros	●	●	●	●
Guardabarros – Traseros	○	○	○	○
Gancho de remolque	○	○	○	○
<b>Faros</b>				
Faros halógenos, intermitentes, faros antiniebla traseros, luz de marcha atrás	●	●	●	●
Faros – Antiniebla delanteros (Incluidos en Paquete Visión y Estilo)	○	○	○	○
Faros – Autoencendido automático de luces delanteras (Incluido en Paquete Visión)	○	○	○	○
Faros – Función de retardo de apagado, 30 segundos	●	●	●	●
Nivelación de faros + Toma auxiliar de corriente en cabina	●	●	●	●
Luces de galibo	●	●	●	●

● = De serie, ○ = Opción.

## Equipamiento interior

	Cabina Sencilla		Cabina Doble	
	BC	BM	BL/EL	BL/EL
<b>Audio</b>				
Preinstalación de radio	●	●	●	●
Radio/CD estéreo – Modelo 6000, 2 altavoces, mando en el volante	●	●	●	●
Radio/CD estéreo – Modelo 6006, 2 altavoces, cargador de 6CDs, mando en el volante	○	○	○	○
Bluetooth® (Incluido en Paquete Cool)	○	○	○	○
<b>Alfombrillas y guarnecidos</b>				
Alfombrilla de goma en suelo de la cabina	●	●	●	●
Guarnecidos de las puertas delanteras, moldeado con tiradores y hueco portaobjetos	●	●	●	●
<b>Iluminación Interior</b>				
Luces de cortesía – Montadas en el techo	●	●	●	●
<b>Instrumentos y mandos</b>				
Instrumentos – Velocímetro, tacómetro, odómetro, indicador de combustible, indicador temperatura del agua, cuentakilómetros parcial y reloj digital	●	●	●	●
Luces de aviso de presión de aceite, intermitentes, luz de cruce, luces encendidas, encendido/alternador, fallo de frenos, luz del habitáculo (cuando vaya instalado), airbag(s) (cuando vaya instalado)	●	●	●	●
Mandos de calefacción iluminados – ventilador 3 velocidades. Cuatro salidas con control de temperatura y dirección, dos desempañadores para ventanillas laterales	●	●	●	●
Navegador por satélite + Radio CD con mando en el volante	○	○	○	○
Control de crucero - Incluye volante y palanca de cambios en cuero (Incluido en Paquete Electrónico)	○	○	○	○
Ordenador de abordo (Incluido en Paquete Electrónico)	○	○	○	○
Batería – Servicios pesados	○	●	●	●
Arranque en frío (encendido a -20°C)	●	●	●	●
Arranque en frío (encendido a -29°C)	○	○	○	○
Tacógrafo – Digital (Sólo en versión 460DR EL)				●
Palancas – Funciones de intermitentes y limpiaparabrisas integradas en la columna de la dirección	●	●	●	●
<b>Asientos</b>				
Tapicería – Tela	●	●	●	●
Cinturones de seguridad – Ajustable en altura, conductor y pasajero	●	●	●	●
Asiento Individual Pasajero	○	○	○	○
Asientos – Asiento conductor ajustable en altura + asiento pasajero doble fijo	●	●	●	●
Asientos – Asiento conductor térmico con ajuste lumbar	○	○	○	○
Asientos – 2ª fila de asientos				●

## Equipamiento interior

	Cabina Sencilla			Cabina Doble
	BC	BM	BL/EL	BL/EL
<b>Confort y Habitabilidad</b>				
Aire acondicionado delantero libre de CFC (incluye cristales tintados)	○	○	○	○
Calefacción con sistema de recirculación	●	●	●	●
Retrovisor interior – Antideslumbramiento	●	●	●	●
Guantera – Con tapa. Capacidad para hojas tamaño A-4	●	●	●	●
Posavasos – Dos, montados en el salpicadero	●	●	●	●
Paquete fumador – Encendedor y cenicero	○	○	○	○
Portaobjetos – Para mapas en puertas delanteras	●	●	●	●
Portaobjetos – Lado del conductor y del pasajero, capacidad para una botella de 2 litros	●	●	●	●
Portaobjetos – Montado en el salpicadero central, con tapa. Lado conductor y pasajero	●	●	●	●
Portaobjetos – Espacio central portadocumentos	●	●	●	●
Portaobjetos – Soporte para tickets de aparcamiento y peaje	●	●	●	●
Quitasoles – Dos, pivotantes	●	●	●	●
Reloj digital, cuarzo	●	●	●	●

● = De serie, ○ = Opción.

## Paquetes opcionales

	Cabina Sencilla			Cabina Doble
	BC	BM	BL/EL	BL/EL
Paquete Cool (Aire acondicionado, V2C y Bluetooth)	○	○	○	○
Paquete Estilo (Faros antiniebla, Tapacubos, Molduras laterales, Paragolpes color carrocería, Retrovisores eléctricos) Incompatible con Doble rueda	○	○	○	○
Paquete Visión (Parabrisas térmico, Sensor de lluvia, Autoencendido de luces, Faros antiniebla y Retrovisores termoeléctricos)	○	○	○	○
Paquete Electrónico (Ordenador de abordo, Control de crucero y Volante de cuero)	○	○	○	○
Paquete AWD "All Wheel Drive" (Tracción AWD y Airbag del Pasajero)♦	○	○	○	○

○ = Opción. ♦ Paquete AWD sólo disponible en modelos con motor de 140 CV con relación de eje de 4.27 y Rueda Sencilla.

# Colores y tapicería

## Disponibilidad de colores de carrocería

Modelo	Colores de carrocería sólidos			Colores de carrocería metalizados*						
	Rojo Vulcano	Azul Báltico	Blanco	Plata Perla	Rojo Tang	Gris Zinc	Marron Arena	Azul Océano	Azul Ártico	Negro Grafito
Chasis Cabina Sencilla	●	●	●	●	●	●	●	●	●	●
Chasis Cabina Doble	●	●	●	●	●	●	●	●	●	●

\*Pintura metalizada opcional con coste adicional.

## Colores sólidos

- 1 Rojo Vulcano
- 2 Blanco
- 3 Azul Báltico

## Colores metalizados\*

- 4 Plata Perla
- 5 Negro Grafito
- 6 Rojo Tango
- 7 Gris Zinc
- 8 Marron Arena
- 9 Azul Océano
- 10 Azul Ártico

\*Pintura metalizada opcional con coste adicional.



## Especialistas de Vehículos Comerciales

Aunque la gama de vehículos Ford ya ofrece una gran variedad de características, el programa de Especialistas de Vehículos Comerciales va un paso más adelante. Con el puedes pedir desde artículos pequeños, como una batería secundaria, hasta algo tan complejo como una plataforma con rampa.

Si deseas un vehículo en un color en particular, o necesitas un carrozado para un uso en específico, los Especialistas de Vehículos Comerciales cuentan con la flexibilidad y experiencia para asesorarte y ofrecerte el vehículo que tú necesitas.

Para mayor información, contacta a tu concesionario Ford.

**Nota** Las imágenes que aparecen en este catálogo son solo ilustrativas de los colores de carrocería y puede que no reflejen el vehículo descrito. Los colores y tapicerías reproducidos en este catálogo podrían mostrar variación respecto a la realidad debido a las limitaciones del proceso de impresión.

\*Pintura Metálica opcional, con coste adicional.

**Ford Transit Chassis Cabina**  
Tipo Tomy en color Lichen



**Ford Transit Chassis Cabina**  
Tipo York en color Lichen (Opción, no en Doble Cabina, sujeto a disponibilidad)

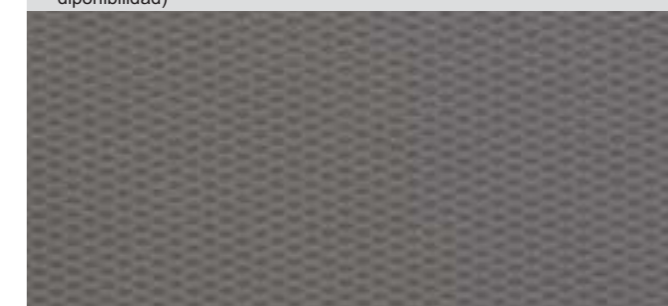

**Ilustraciones, descripciones y especificaciones.** El contenido de esta publicación es correcto en el momento de pasar a imprenta. Ford tiene una política de desarrollo permanente de sus productos, por lo que se reserva el derecho a modificar las especificaciones, los colores y los precios de los modelos y artículos ilustrados y descritos en esta publicación en cualquier momento. Para información más reciente consulte en un punto de venta de la red Ford. **Equipamiento opcional.** Cuando en esta publicación se describa una característica o función como "Opción" o "Montaje/paquete opcional", se asumirá que conlleva un coste adicional al precio base del vehículo, a menos que se especifique lo contrario. Todos los modelos y combinaciones de colores están sujetos a disponibilidad. **Nota:** Algunas de las imágenes que aparecen en este catálogo corresponden a un modelo anterior a la producción y/o están generadas por ordenador. Por tanto, el diseño y las características de la versión final del vehículo pueden variar en algunos aspectos. Asimismo, algunas de las características que se muestran en los vehículos pueden ser opcionales. **Nota:** Este catálogo incluye accesorios originales de Ford y una cuidadosa selección de productos de nuestros proveedores, que se presentan con sus propias marcas. Todos los productos identificados como de proveedores están sujetos a las condiciones de garantía definidas por el proveedor correspondiente y no son responsabilidad de Ford. **Nota:** Los logotipos y la marca Bluetooth® son propiedad de Bluetooth SIG, Inc. Ford Motor Company y sus compañías filiales disponen de autorización para hacer uso de los mismos. Las demás marcas registradas y nombres comerciales pertenecen a sus dueños correspondientes.



Cuando haya terminado con este catálogo, por favor recíclalo.



Ford recomienda BP.

Published by Ford Motor Company Limited,  
Brentwood, Essex, England.  
Registered in England No. 235446.  
BJN 306051. FoE O49E.  
PN 977508/0509/3m/ESP es.  
Mayo 2009.  
© Ford Motor Company Limited.

[www.ford.es](http://www.ford.es)

**Transit Chasis Cabina**  
El conductor ha entregado  
este material